

Klimrek monteren op MM hero

⚠ *Monteer je het klimrek op een nieuwe MM hero? Monteer dan éérst de beugels op de zijplanken (stap 1 t/m 6), vóór je de bak in elkaar zet. Ga pas verder met stap 7 en 8 als de bak al op zijn plek staat.*

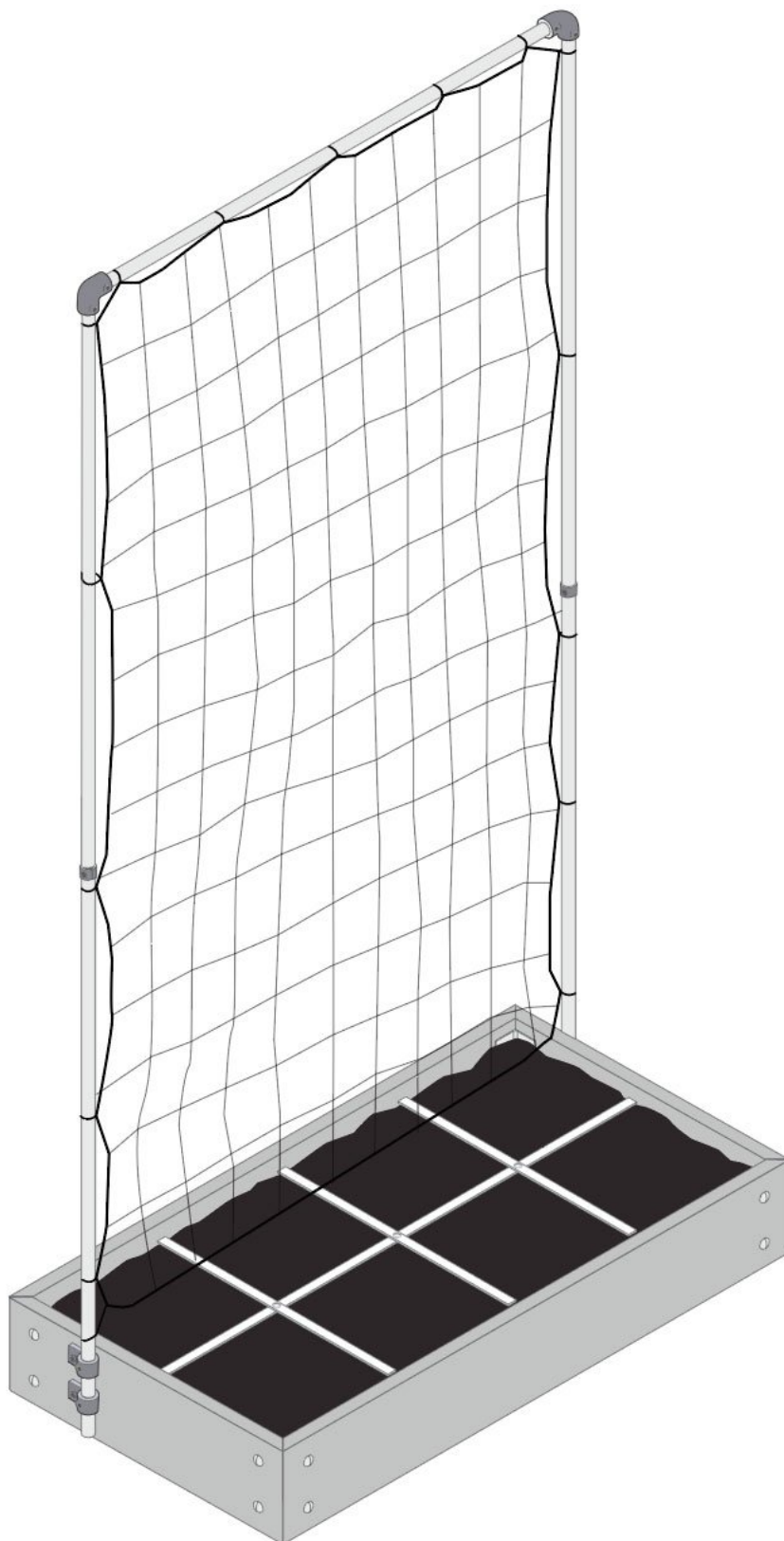

Monteer je het rek op een bak die al gevuld is?

Dan is de montage iets lastiger, maar het kan wel. Schep dan eerst de aardemix weg op de plek waar het klimrek komt. Zodat je er makkelijk bij kunt.

Wat zit er in je pakket?

- 4 x buis van 100 cm
- 1 x buis van 126 cm

Bruin doosje met:

- 1 net
- 1 zakje met tie-rips
- 4 beugels
- 2 hoekstukken
- 2 dubbele inwendige verbindstukken (in totaal 4 delen)
- 2 inbussleutels
- 4 inslagmoeren
- 4 inbusbouten
- 1 papieren boormal

Wat heb je nodig?

1. Boormachine met een boor van 9mm (en een kleinere van ongeveer 3 mm om voor te boren)
2. Hamer
3. Schaar
4. Plakband
5. Priem (of ander scherp voorwerp)

Tip: Heb je geen boormachine of boor van 9 mm dik? Je kan die vast wel ergens lenen in ruil voor een portie heerlijke tomaatjes in de zomer 😊. Zelf gebruiken we ook wel een boor van 8 mm en gaan dan een beetje heen en weer om het gat wat groter te maken.

Stap 1

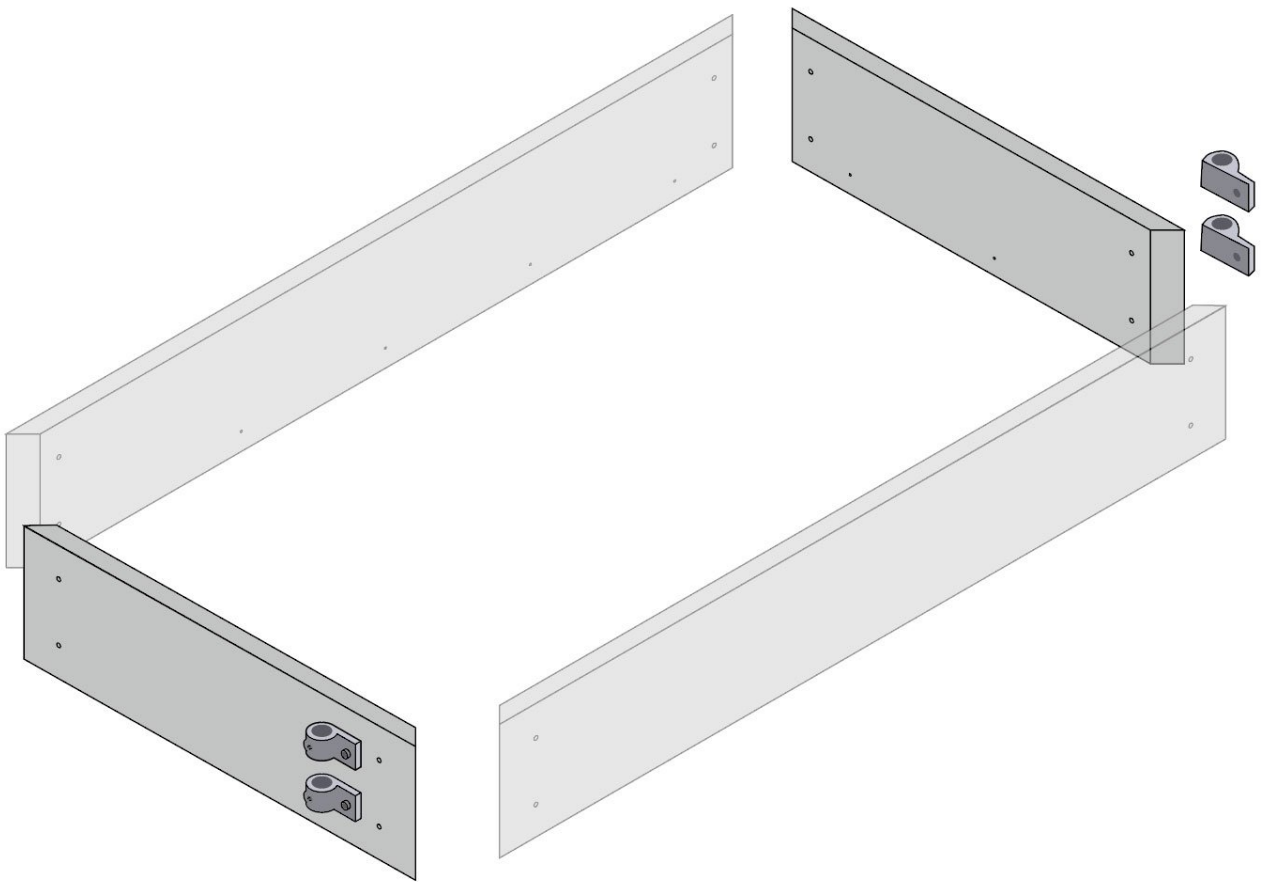

Pak de twee zijplanken van de bak waar het klimrek op komt. Bij een bak van 120x60cm zijn dat de twee van 60cm, bij een 120x120 maakt het niet uit welke twee je gebruikt.

Stap 2

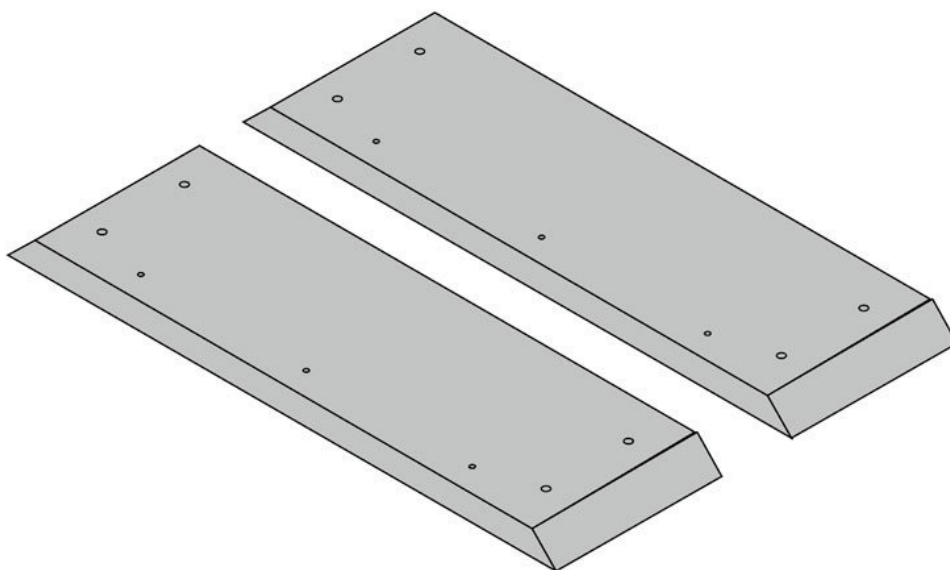

Leg de planken plat neer met langste kant naar beneden.

Stap 3

Knip je boormal doormidden en gooi de kant waar de A op staat weg (deze is voor onze houten bakken).

Knip ook de buitenste randen eraf.

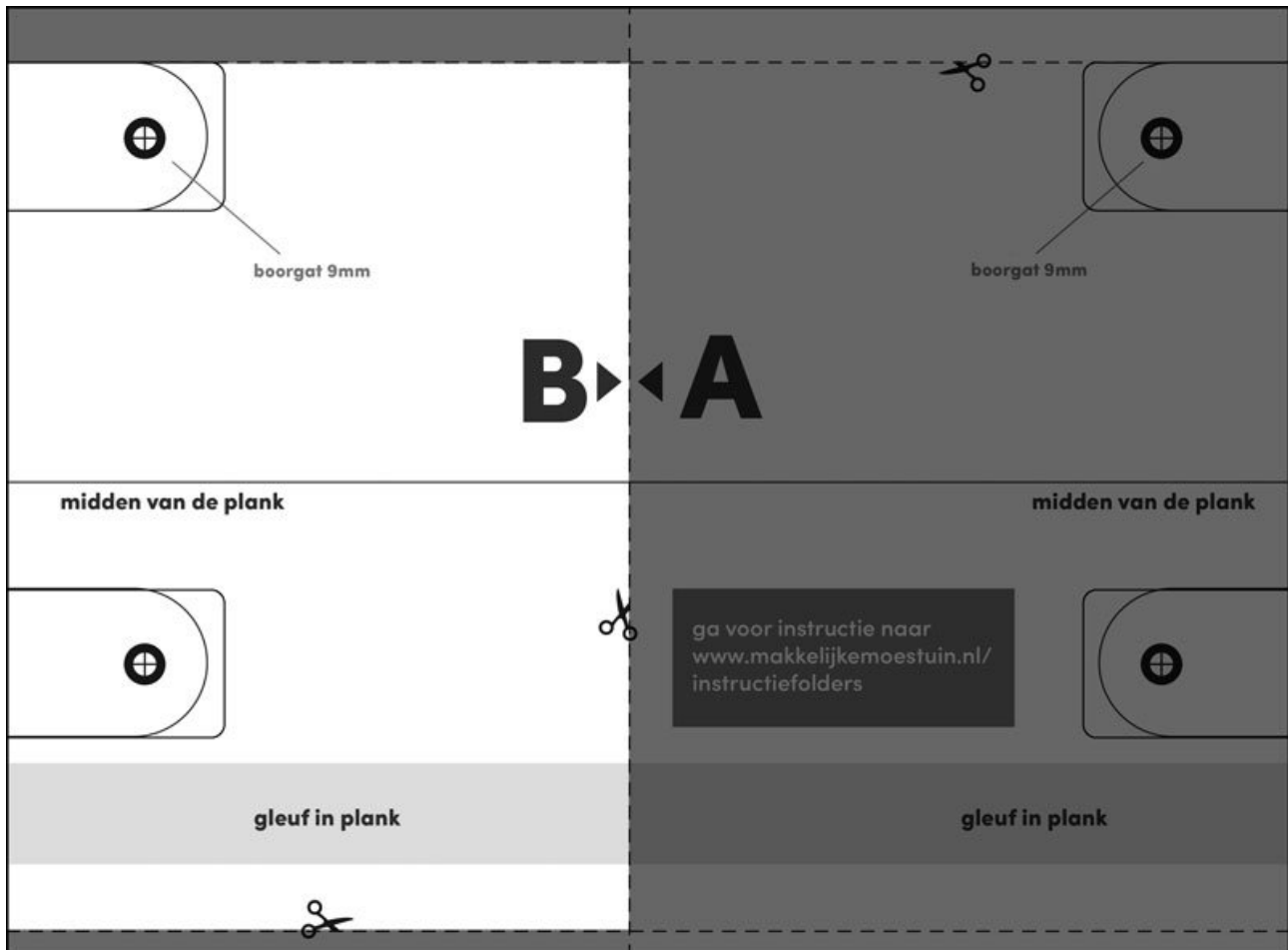

Plak de boormal op een van de planken: met kant B tegen de rechterkant van de plank.

Zorg dat de kant van de plank met de voorgeboorde gaatjes naar onderen wijst (zie plaatje).

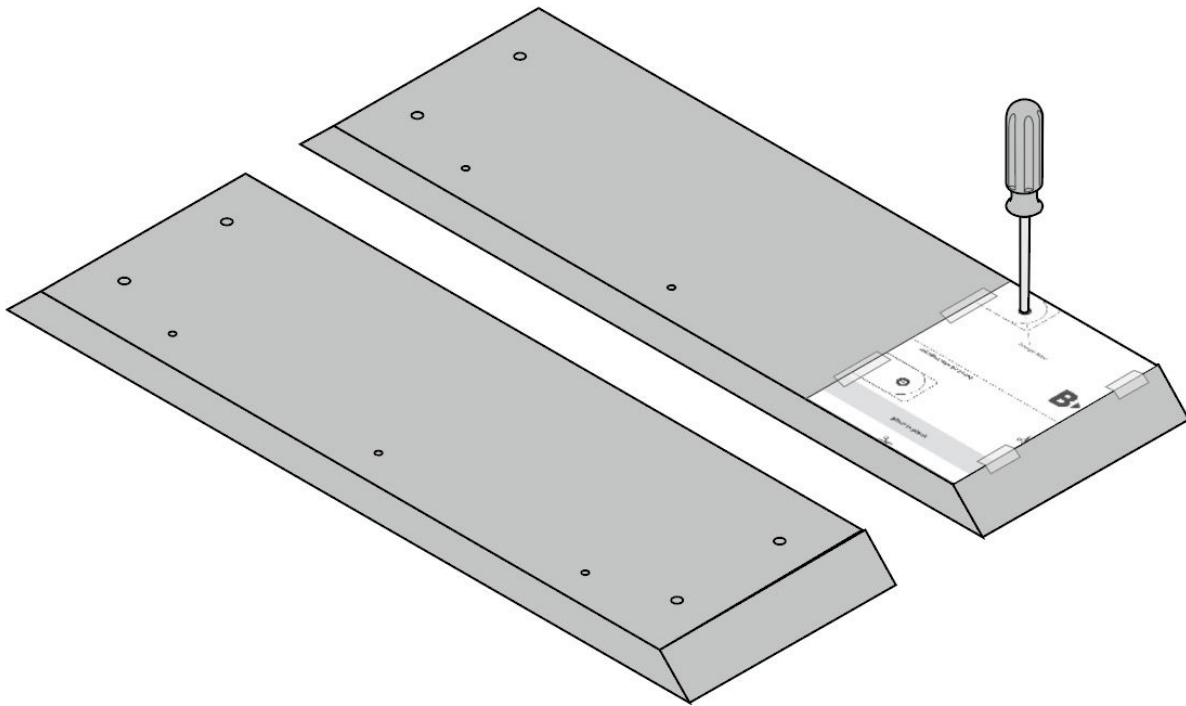

Op de plek waar je straks moet boren, prik je met een priem, een schroevendraaier, of het bitje van je boor gaten in het papier en kleine puntjes in de plank. Zo markeer je waar je straks moet boren.

Haal dan de boormal er voorzichtig af.

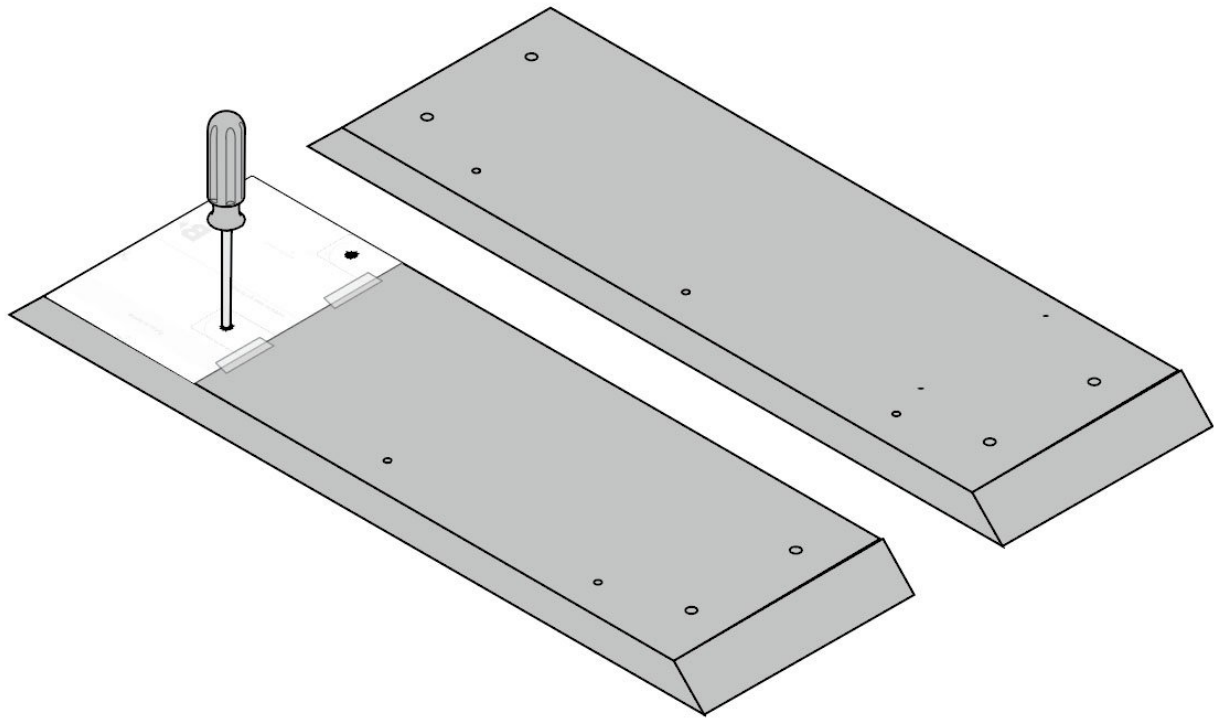

Draai nu de boormal om en plak 'm op z'n kop op de andere plank zodat kant B nu tegen de linkerkant van de plank ligt (dit zie je door het papier heen). Markeer weer de twee boorgaten in de plank. Door de gaatjes in het papier zie je waar je dat moet doen.

Stap 4

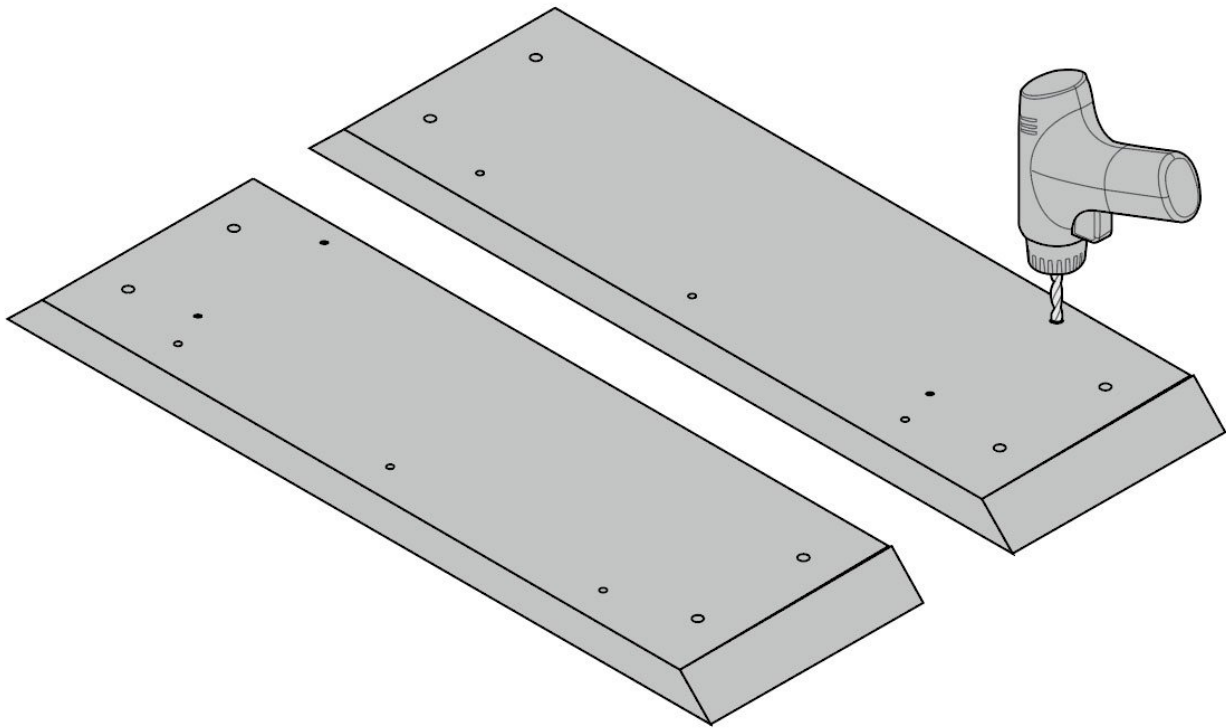

Maak met een boormachine in elke plank 2 gaten op de plek van je markeringen. Boor eerst met het kleinere boortje de gaatjes voor, en gebruik daarna de boor van 9 mm om het gat op de juiste grootte te maken.

Stap 5

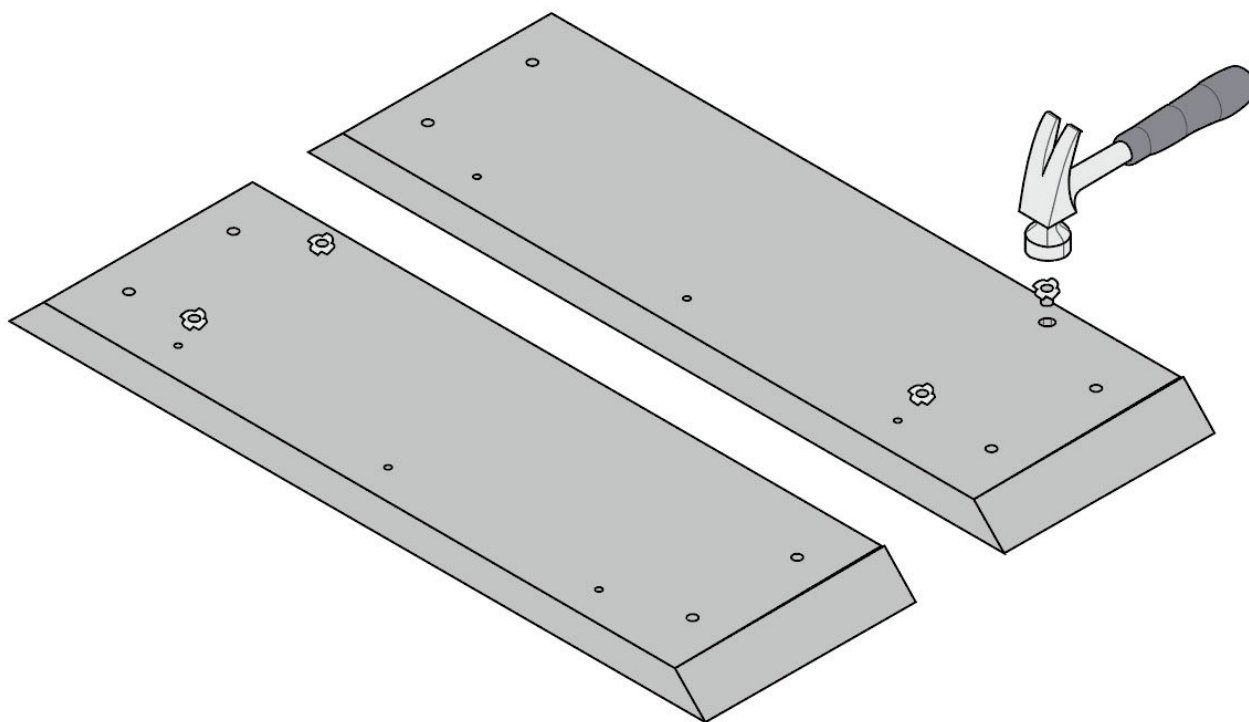

Druk dan de klauwachige slagmoeren in de boorgaten en sla ze met de hamer er helemaal in.

Let op: doe dit aan de binnenkant van de planken - dus aan de kortere kant van de plank zoals op het plaatje.

Stap 6

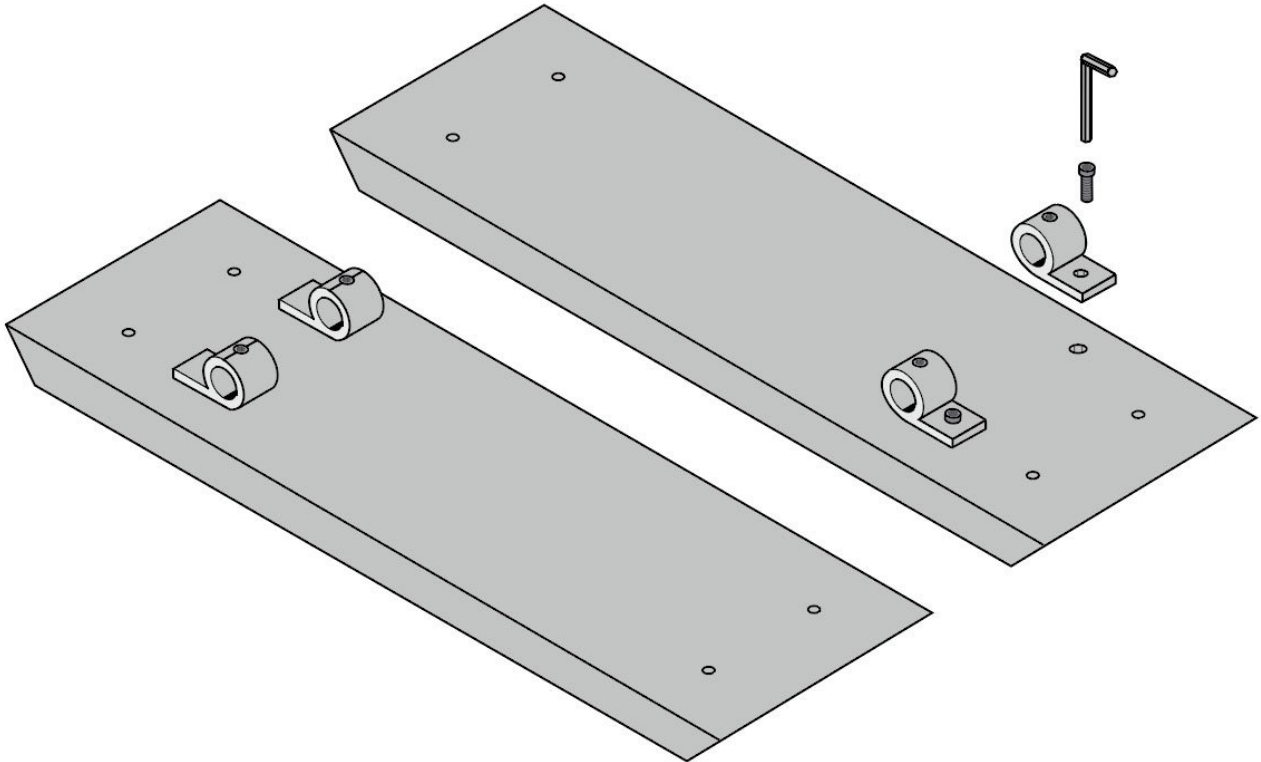

Draai de planken om.
Zet de beugels vast met de inbusbouten en de meegeleverde inbusleutel.
Draai de bouten nog niet helemaal vast.

Zet nu de moestuinbak in elkaar:

www.makkelijkemoestuin.nl/instructie/hero-moestuinbak

www.makkelijkemoestuin.nl/instructie/hero-moestuintafel

Ga pas verder met stap 7 als je bak op zijn plek staat.

Stap 7

Je bak staat nu op z'n plek, met de beugels al op de planken.

Bevestig de hoekstukken met de inbussleutel aan de uiteinden van de langste buis (van 126 cm).

Steek 2 buizen van 100 cm door de beugels. Gaat dat lastig dan draai je de busschroeven in de beugels wat losser en wrik je wat heen en weer.

Zet er dan de koppelstukken en de andere buizen bovenop, leg als laatste de buis met de hoekstukken er bovenop om het frame compleet te maken. Draai dan de bouten in de koppelstukken stevig aan met de inbussleutel.

Zet daarna het rek nog even mooi recht en draai de bouten in de beugels op de planken extra stevig aan.

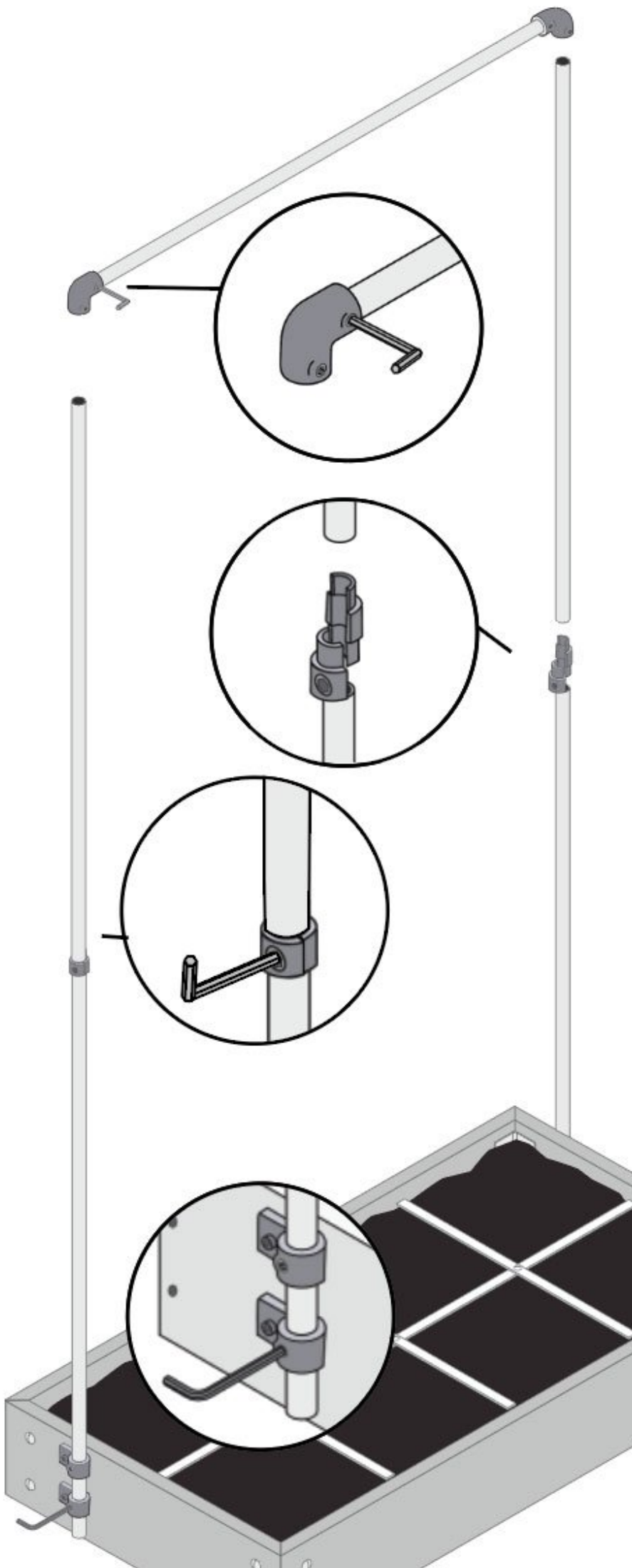

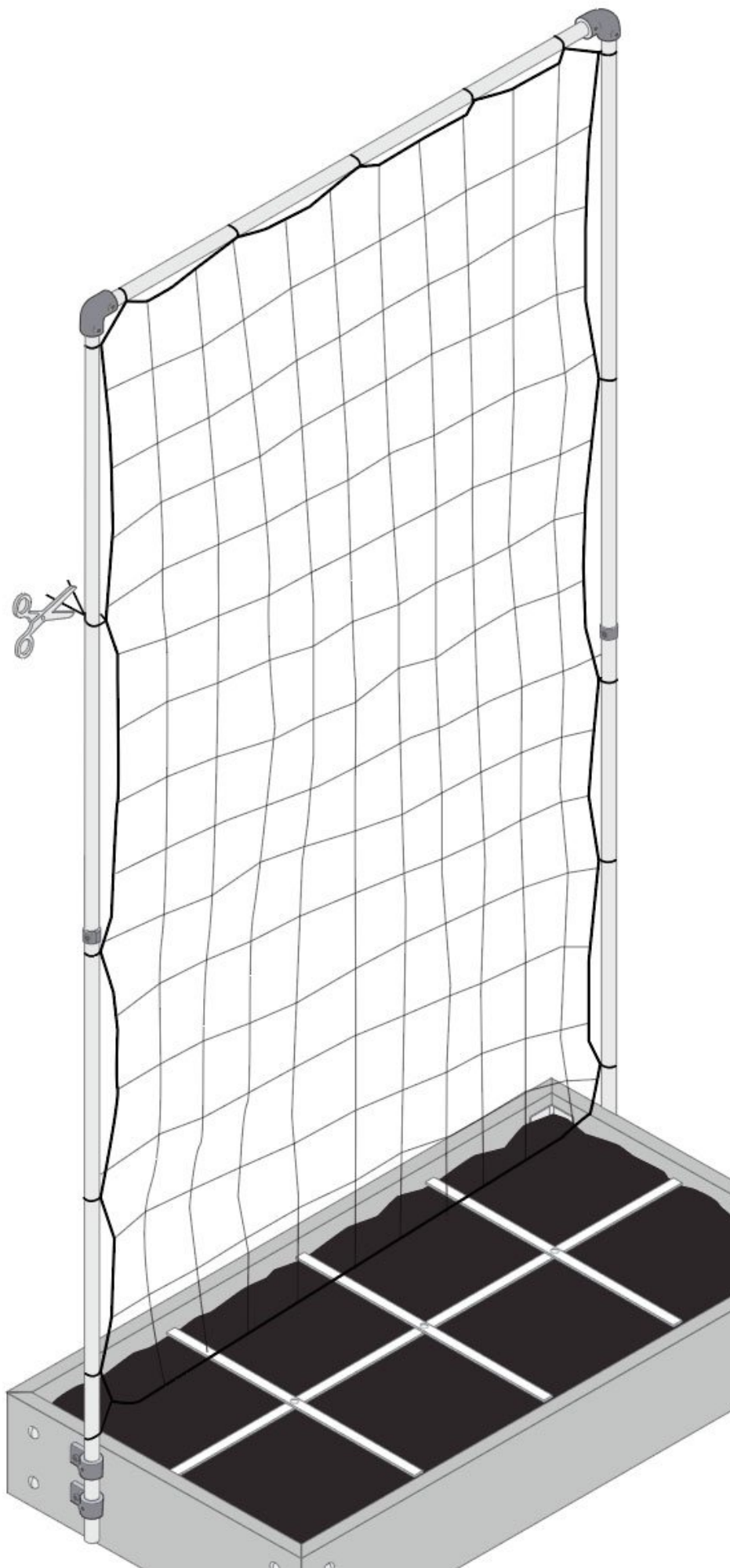

Stap 8

Maak nu het net met de tie-rips vast aan het frame. Begin met de hoeken en trek de tie-rips nog niet te strak aan. Ga dan verder met de bovenkant en de zijkanten: om en om, links en rechts. Zo hang je het net mooi gelijkmatig aan het frame.

Tip: om het net ook aan de onderkant mooi strak te trekken, knoop je een paar tie-rips aan elkaar en maak je ze vast aan de beugels.

Trek nu alle tie-rips goed aan en knip de uitstekende eindjes af.

Voilà

Nu heb je een super stevig klimrek. Sterk genoeg voor kilo's tomaten, peultjes, stokbonen, courgettes en zelfs pompoenen.

Succes!

Jelle